

PULLTECH®



CATÁLOGOS DE PRODUCTOS



A Pulltech atua com grande foco no desenvolvimento e na fabricação de soluções para movimentação de cargas, oferecendo equipamentos robustos, confiáveis e projetados para aplicações industriais de alta exigência. Suas soluções atendem a diversos segmentos da indústria, incluindo Petróleo & Gás, Naval, Mineração, Siderurgia, Construção Pesada, Transporte Rodoviário e Transporte de Grãos, entre outros mercados que demandam desempenho, segurança e durabilidade operacional.

Entre seus principais produtos, destacam-se guinchos planetários com acionamento hidráulico, elétrico ou pneumático; motorreductores planetários; guindastes hidráulicos telescópicos; unidades de alimentação hidráulica com acionamento elétrico, pneumático, diesel ou híbrido; molinetes e cabrestantes navais; fairleads e blocos de polias; separadores de óleo e água por hidrociclone; motores pneumáticos de pistões radiais; sensores de medição de tração; além de outros equipamentos correlatos.

A Pulltech possui Sistema de Gestão Integrado implantado e ativo, sendo certificada conforme as normas internacionais ISO 9001:2015, ISO 14001:2015 e ISO 45001:2024.

PULLTECH[®]

CATÁLOGO DE PRODUTOS



RESISTÊNCIA
QUE IMPRESSIONA



TECNOLOGIA
QUE CONECTA



SOLUÇÕES
QUE MOVIMENTAM



PARCERIA
QUE CONSTRÓI

FORÇA PARA
MOVIMENTAR.
TECNOLOGIA PARA
RESOLVER.



A Pulltech é uma empresa de engenharia especializada no projeto e fabricação de guinchos planetários de alto desempenho, unidades de alimentação hidráulica, motores pneumáticos de pistões radiais e equipamentos marítimos avançados, como guindastes telescópicos, cabrestantes e molinetes.

Reconhecida por sua tecnologia de ponta e qualidade de produto durável, a Pulltech se destaca em inovação de engenharia e oferece soluções robustas e duradouras.

Nosso compromisso com a excelência faz da Pulltech uma parceira confiável no fornecimento de equipamentos de alta qualidade para as mais exigentes aplicações. Enqip e Hipull são marcas que orgulhosamente fazem parte do leque da Pulltech.

ÍNDICE

GUINCHOS HIDRÁULICOS DE TRAÇÃO	03	GUINCHOS BATE ESTACA	17
GUINCHOS HIDRÁULICOS DE LEVANTAMENTO	04	MOLINETES ELÉTRICOS NAVAIS	18
GUINCHOS HIDRÁULICOS PESADOS	05	MOLINETES HIDRÁULICOS NAVAIS	19
GUINCHOS ELÉTRICOS DE ARRASTE	06	MOTORREDUTORES HIDRÁULICOS	20
GUINCHOS PNEUMÁTICOS	07	MOTORREDUTORES PNEUMÁTICOS	21
GUINCHOS ELÉTRICOS DE LEVANTAMENTO	08	CABRESTANTES ELÉTRICOS	22
GUINCHOS MAN RIDING	09	CABRESTANTES HIDRÁULICOS	23
MOTORES PNEUMÁTICOS	10	FAIRLEADS	24
UNIDADES DE ALIMENTAÇÃO HIDRÁULICA (HPU)	11	MOITÕES E PATASCAS	25
CARRETÉIS DE CABOS E UMBILICAIS	12	DISPOSITIVOS DE MEDIÇÃO	26
GUINCHOS COMBINADOS NAVAIS	13	TALHAS PNEUMÁTICAS	27
GUINCHOS PULL-IN	14	GUINCHO HIDRÁULICO NAVAL	28
GUINDASTES TELESCÓPICOS	15	PROJETOS ESPECIAIS	29
GUINDASTES HIDRÁULICOS ARTICULADOS	15	OPCIONAIS	30
TELESCÓPICOS	16	ASSISTÊNCIA TÉCNICA	32
		CENTRAL DE VENDAS	33



GUINCHOS UTILITÁRIOS DE ARRASTE PARA CAMINHÕES DE REBOQUE E EQUIPAMENTOS PESADOS

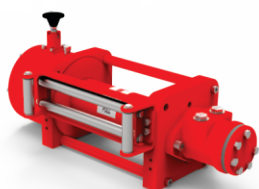

GHT250

Cap. Nominal: 2.500 Kgf

Cap. de Armazenamento:
34 m (Ø 9,5 mm Cabo)



GHT400

Cap. Nominal: 6.000 Kgf

Cap. de Armazenamento:
59 m (Ø 9,5 mm Cabo)



GHT800

Cap. Nominal: 8.000 Kgf

Cap. de Armazenamento:
52m (Ø 16 mm Cabo)



GHT1200

Cap. Nominal: 12.000 Kgf

Cap. de Armazenamento:
57 m (Ø 22 mm Cabo)



GHT1500

Cap. Nominal: 15.000 Kgf

Cap. de Armazenamento:
149 m (Ø 26 mm Cabo)

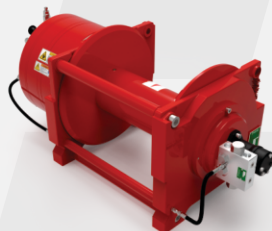

GHT2500

Cap. Nominal: 25.000 Kgf

Cap. de Armazenamento:
73 m (Ø 29 mm Cabo)



GHT9500

Cap. Nominal: 50.000 Kgf

Cap. de Armazenamento:
82 m (Ø 32 mm Cabo)

PARA TODOS MODELOS:
Conformidade com norma SAE J706
ACESSÓRIOS:

- . Roletes Guia-Cabo Frontais
- . Prensa-Cabo Sobre o Tambor
- . Dispositivo de Desengate do Redutor

PARA MODELOS ACIMA DE 12 TONELADAS:
. Válvula de Frenagem Como Padrão
. Dispositivo de Freio Automático Multidiscos



GUINCHOS HIDRÁULICOS DE LEVANTAMENTO

PULLTECH®

GUINCHOS HIDRÁULICOS DE LEVANTAMENTO PARA GUINDAUTOS, GUINDASTES DE PROVISÃO
GUINDASTES TELESCÓPICOS, SONDAS DE PERFURAÇÃO E CONSTRUÇÃO PESADA EM GERAL

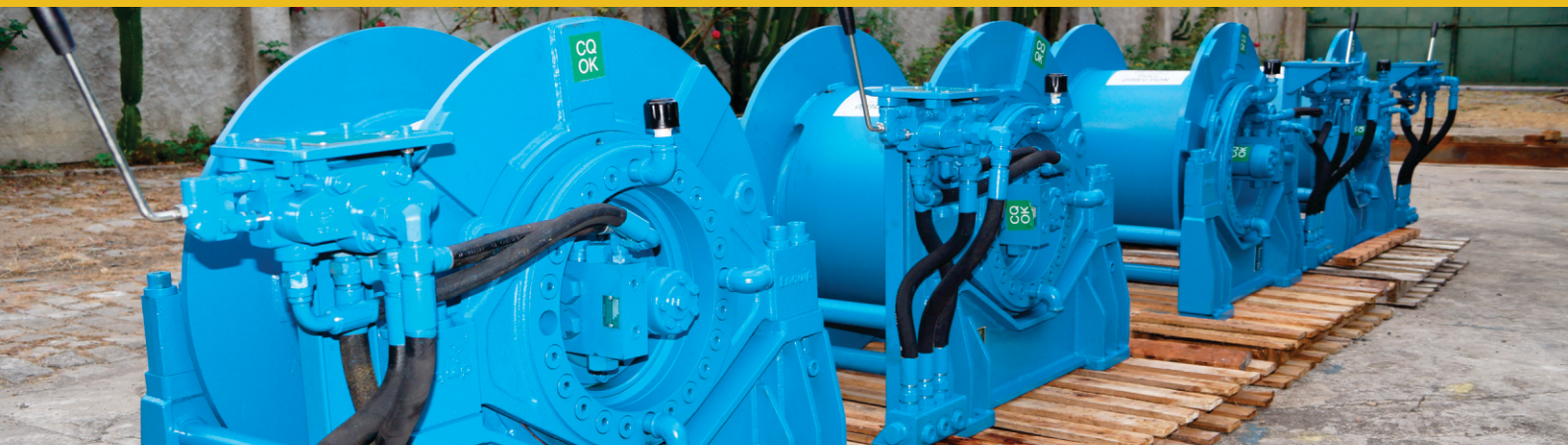

GHL2025

Cap. Nominal: 2.500 Kgf
Cap. de Armazenamento:
48 m (Ø 11 mm Cabo)



GHL2030

Cap. Nominal: 3.000 Kgf
Cap. de Armazenamento:
35 m (Ø 13 mm Cabo)



GHL2040

Cap. Nominal: 4.000 Kgf
Cap. de Armazenamento:
71 m (Ø 13 mm Cabo)



GHL2050

Cap. Nominal: 5.000 Kgf
Cap. de Armazenamento:
44 m (Ø 16 mm Cabo)



GHL20100

Cap. Nominal: 10.000 Kgf
Cap. de Armazenamento:
202 m (Ø 19 mm Cabo)



GHL20200

Cap. Nominal: 20.000 Kgf
Cap. de Armazenamento:
98 m (Ø 26 mm Cabo)



GHL21350

Cap. Nominal: 35.000 Kgf
Cap. de Armazenamento:
379 m (Ø 32 mm Cabo)

PARA TODOS OS MODELOS:

Em conformidade com a norma ANSI B30.7

ACESSÓRIOS:

- . Tambor Ranhurado
- . Grade de Proteção Sobre o Tambor
- . Comando Local ou Remoto
- . Válvula de Frenagem como Padrão
- . Dispositivo de Freio Automático Multidiscos operando com Embreagem Unidirecional

PARA MODELOS ACIMA DE 10N:

- . Dispositivo de Guia-Cabo
- . Freio de Cinta Estacionário
- . Queda-livre Controlada



GUINCHOS HIDRÁULICOS PESADOS, COM CAPACIDADE NOMINAL DE TRACÇÃO ACIMA DE 45 TONELADAS PARA OPERAÇÕES DE AMARRAÇÃO, APLICAÇÃO EM BALSAS E REBOCADORES, PÓRTICOS E SISTEMAS DE PULL-IN

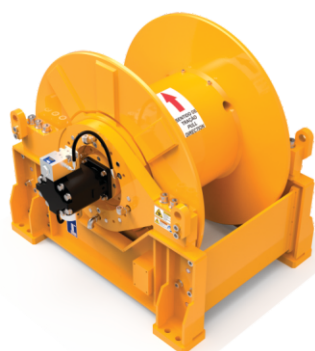
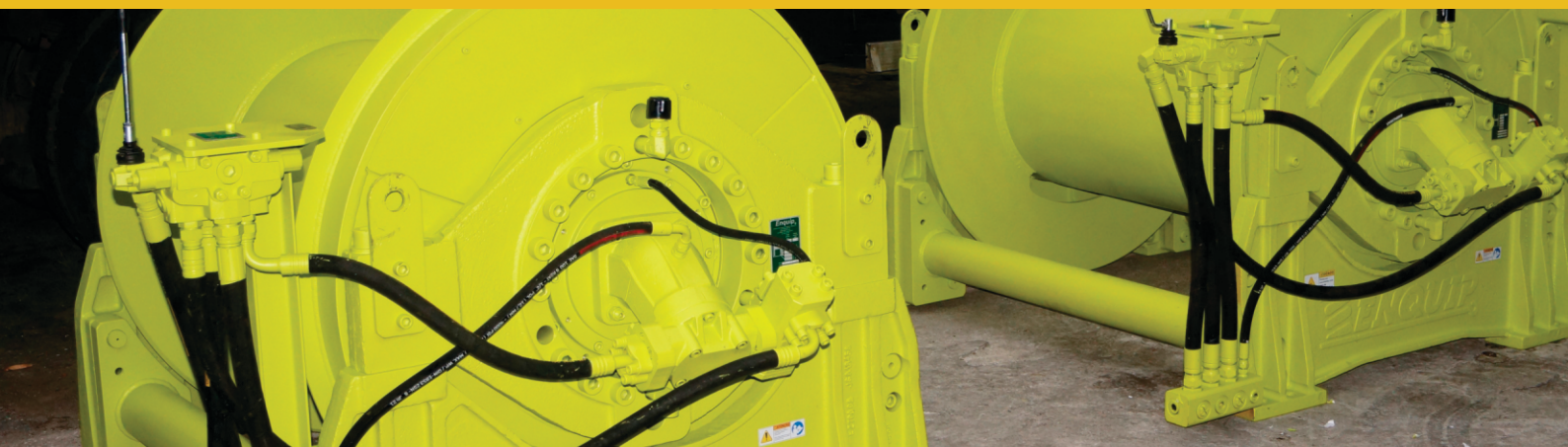

GHL20450

Cap. Nominal: 45.000 Kgf

Cap. de Armazenamento:
171 m (Ø 52 mm Cabo)

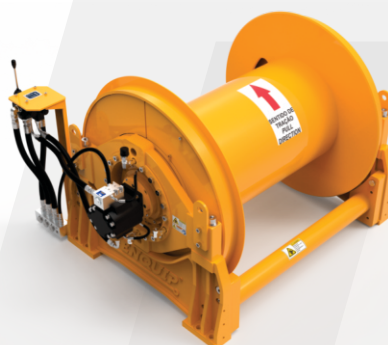

GHL20550

Cap. Nominal: 55.000 Kgf

Cap. de Armazenamento:
204 m (Ø 52 mm Cabo)

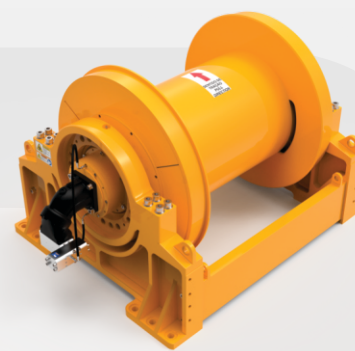

GHL201000

Cap. Nominal: 100.000 Kgf

Cap. de Armazenamento:
202 m (Ø 52 mm Cabo)

OPÇÕES COM ACIONAMENTO ELÉTRICO AO INVÉS DE HIDRÁULICO (CONTATE NOSSA EQUIPE DE VENDAS)

ACESSÓRIOS:

- . Dispositivo Guia-Cabo
- . Freio de Cinta Estacionário
- . Dispositivo de Torque Limitado ou Tensão Constante
- . Célula de Carga e Contador de Cabo/Velocidade
- . Grade de Proteção Sobre Tambor
- . Tambor Ranhurado
- . Skid de Transporte (Container)
- . Certificação com Sociedades Classificadoras Internacionais

PARA TODOS OS MODELOS:

- Em conformidade com a norma ANSI B30.7
- . Válvula de Frenagem Dinâmica
- . Dispositivo de Freio Automático
- Multidiscos operando em conjunto com Embreagem Unidirecional



GUINCHOS ELÉTRICOS DE ARRASTE

PULLTECH®

GUINCHOS ELÉTRICOS DE ARRASTE, PROJETADOS PARA APLICAÇÕES INDUSTRIAIS GERAIS, ACIONADOS POR MOTORES ELÉTRICOS TRIFÁSICOS



GET250

Cap. Nominal: 2.000 Kgf
Cap. de Armazenamento:
34 m (Ø 9,5 mm Cabo)

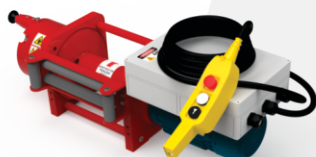

GET400

Cap. Nominal: 4.500 Kgf
Cap. de Armazenamento:
71 m (Ø 11 mm Cabo)



GET800

Cap. Nominal: 10.000 Kgf
Cap. de Armazenamento:
77m (Ø 14,5 mm Cabo)



GET1200

Cap. Nominal: 12.000 Kgf
Cap. de Armazenamento:
57 m (Ø 22 mm Cabo)



GET1500

Cap. Nominal: 15.000 Kgf
Cap. de Armazenamento:
149 m (Ø 26 mm Cabo)



GET2500

Cap. Nominal: 25.000 Kgf
Cap. de Armazenamento:
73 m (Ø 29 mm Cabo)



GET9500

Cap. Nominal: 50.000 Kgf
Cap. de Armazenamento:
82 m (Ø 32 mm Cabo)

PARA TODOS OS MODELOS:

Em conformidade com a norma SAE J706
. Dispositivo de Freio Automático Multidiscos operando em conjunto com Embreagem Unidirecional

ACESSÓRIOS:

- . Roletes Guia-Cabo Frontais
- . Prensa-Cabo Sobre o Tambor
- . Dispositivo de Desengate do Redutor
- . Controles Local ou Remoto (Comandos por Partida Direta ou por Inversor de Frequência)
- . Controle Via Rádio



GUINCHOS PNEUMÁTICOS ACIONADOS POR MOTORES PNEUMÁTICOS DE PISTÕES RADIAIS, PARA INDÚSTRIA OFFSHORE, NAVAL, MINERAÇÃO E CONSTRUÇÃO PESADA



GPL2025

Cap. Nominal: 1.000 Kgf
Cap. de Armazenamento:
48 m (Ø 11 mm Cabo)



GPL2040

Cap. Nominal: 2.000 Kgf
Cap. de Armazenamento:
51 m (Ø 13 mm Cabo)



GPL2050

Cap. Nominal: 3.000 Kgf
Cap. de Armazenamento:
28 m (Ø 16 mm Cabo)



GPL20100

Cap. Nominal: 5.000 Kgf
Cap. de Armazenamento:
171 m (Ø 19 mm Cabo)



GPL20200

Cap. Nominal: 15.000 Kgf
Cap. de Armazenamento:
70 m (Ø 26 mm Cabo)



GPL21350

Cap. Nominal: 20.000 Kgf
Cap. de Armazenamento:
317 m (Ø 32 mm Cabo)

PARA MODELOS ACIMA DE 5 TON:

- . Dispositivo de Guia-Cabo
- . Freio de Cinta Estacionário
- . Skid de Transporte

PARA TODOS OS MODELOS:

- Em conformidade com a norma ANSI B30.7
- . Dispositivo de Freio Automático
- Multidiscos operando com Embreagem Unidirecional
- . Comandos Local ou Remoto
- . Conjunto de Tratamento de Ar
- . Grade de Proteção sobre o Tambor
- . Prensa-Cabo sobre Tambor



GUINCHOS ELÉTRICOS DE LEVANTAMENTO

PULLTECH®

GUINCHOS ELÉTRICOS DE LEVANTAMENTO ACIONADOS POR MOTORES ELÉTRICOS TRIFÁSICOS PARA APLICAÇÕES NAVAIS E INDUSTRIAIS



GEL2040

Cap. Nominal: 4.000 Kgf
Cap. de Armazenamento:
71 m (Ø 13 mm Cabo)



GEL20100

Cap. Nominal: 10.000 Kgf
Cap. de Armazenamento:
169 m (Ø 19 mm Cabo)

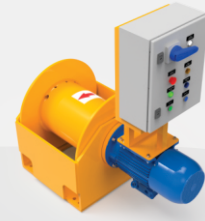

GEL20200

Cap. Nominal: 20.000 Kgf
Cap. de Armazenamento:
129 m (Ø 26 mm Cabo)



GEL21350

Cap. Nominal: 35.000 Kgf
Cap. de Armazenamento:
57 m (Ø 35 mm Cabo)



GEL20450

Cap. Nominal: 45.000 Kgf
Cap. de Armazenamento:
171 m (Ø 42 mm Cabo)



GEL20550

Cap. Nominal: 55.000 Kgf
Cap. de Armazenamento:
193 m (Ø 52 mm Cabo)

PARA TODOS OS MODELOS:

Em conformidade com a norma ANSI B30.7

- . Dispositivo de Freio Automático Multidiscos operando com Embreagem Unidirecional
- . Comandos Local ou Remoto (Comandos Partida Direta ou por Inversor de Frequência)
- . Comando Via Rádio
- . Grade de Proteção sobre Tambor
- . Prensa-Cabo sobre Tambor

PARA MODELOS ACIMA DE 10 TON:

- . Dispositivo Guia-Cabo
- . Freio de Cinta Estacionário
- . Skid de Transporte



GUINCHOS DE MAN RIDING PROJETADOS PARA IÇAMENTO SEGURO DE PESSOAS EM APLICAÇÕES INDUSTRIAIS OU NAVAIS, GARANTINDO CONFIABILIDADE E IÇAMENTO CONTROLADO PARA SEGURANÇA DO OPERADOR

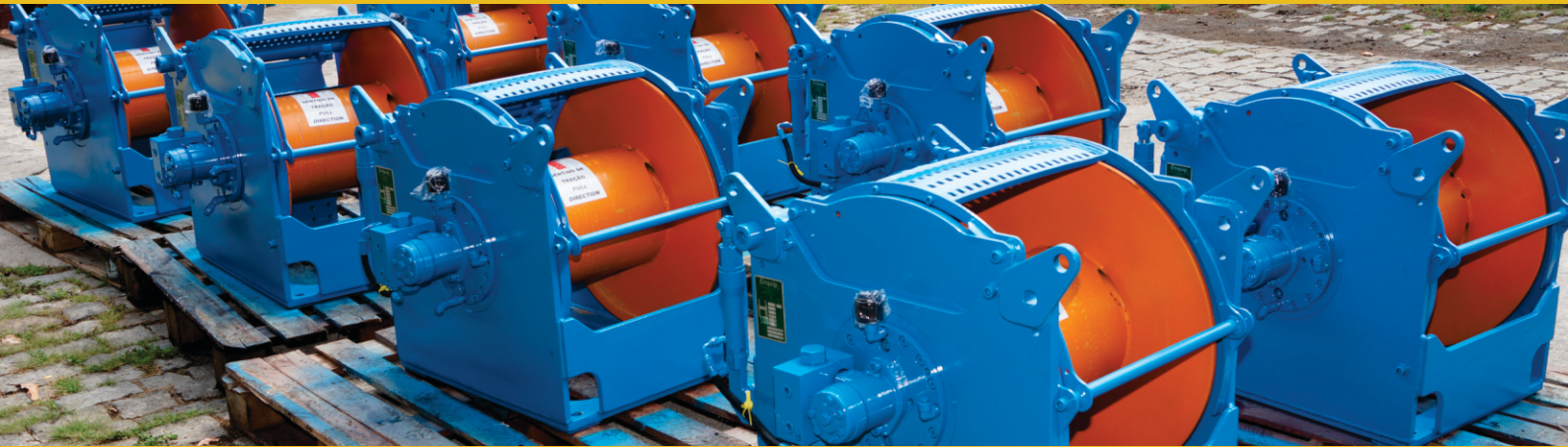

GHL20100-X/MR

Cap. Nominal: 4.000 Kgf
Cap. de Armazenamento:
71 m (Ø 13 mm Cabo)



GPL20100-X/MR

Cap. Nominal: 4.000 Kgf
Cap. de Armazenamento:
71 m (Ø 13 mm Cabo)

UHH-30x60x180

Unidade Hidráulica de Alimentação (HPU) que
compreende o Kit de Man-Riding com
opções para 2 motobombas independentes
Um Motobomba acionado por Motor Elétrico EX de 30 CV
Um Motobomba acionado por Motor Pneumático de 25 CV
ou Unidade com Acionamento Único Elétrico ou Pneumático

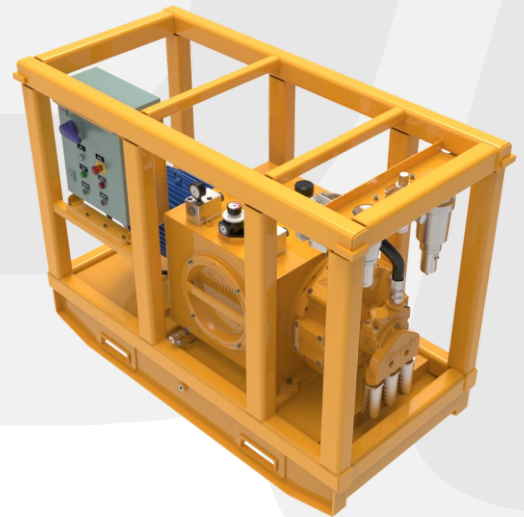

- . Prensa-cabo como Padrão
- . Comandos Local ou Remoto
- . Kit Tratamento de Ar (* Para Guinchos Pneumáticos)
- . Grade de Proteção (Padrão)
- . HPU com ou sem certificação EX
- . Opção de HPU com Skid
- . Certificado DNV

PARA TODOS MODELOS:

- Em conformidade com a norma ANSI B30.7
- Em conformidade com a norma DNV-OS-E101 (SECTION 5)
- . Dispositivo de Freio Automático Multidiscos operando com Embreagem Unidirecional
- . Válvula de Frenagem Dinâmica (* Para Guincho Hidráulico)
- . Dispositivo Integrado de Freios Secundário e Terciário (Trava Mecânica e Fim de Curso)



MOTORES PNEUMÁTICOS DE PISTÕES RADIAIS ROBUSTOS, PROJETADOS PARA ALTA DURABILIDADE E BAIXA MANUTENÇÃO, PRÓPRIOS PARA UMA LARGA FAIXA DE APLICAÇÕES QUE NECESSITAM DE AR COMPRIMIDO

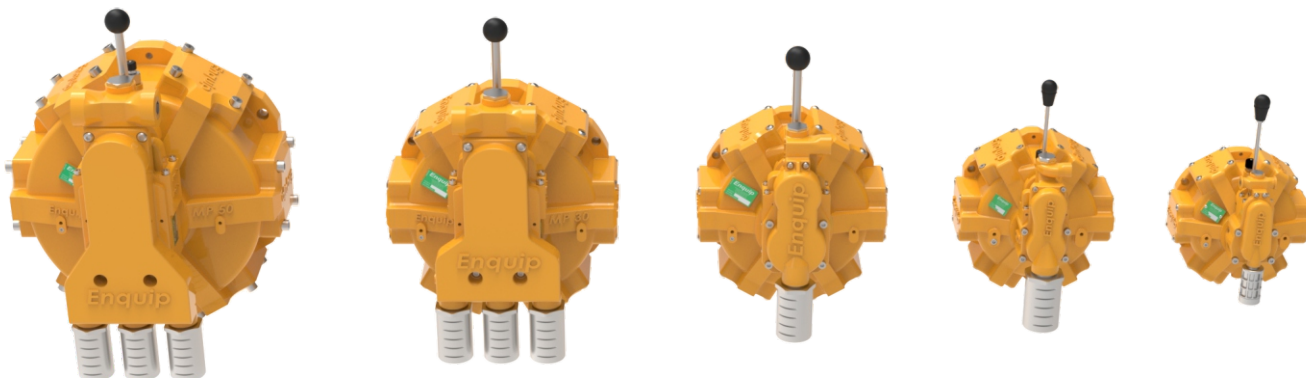

MP3

*Potência Nominal: 1 CV
Desl. Volumétrico: 353 cm³
Torque de Partida: 1,1 Kgf.m
Vel. Máxima: 3.000 RPM
Consumo de Ar: 5 m³/min*



MP7

*Potência Nominal: 5 CV
Desl. Volumétrico: 710 cm³
Torque de Partida: 6,0 Kgf.m
Vel. Máxima: 3.000 RPM
Consumo de Ar: 8 m³/min*



MP14

*Potência Nominal: 8 CV
Desl. Volumétrico: 1387 cm³
Torque de Partida: 12,0 Kgf.m
Vel. Máxima: 3.000 RPM
Consumo de Ar: 15 m³/min*



MP30

*Potência Nominal: 20 CV
Desl. Volumétrico: 3.157 cm³
Torque de Partida: 24,0 Kgf.m
Vel. Máxima: 2.000 RPM
Consumo de Ar: 20 m³/min*



MP50

*Potência Nominal: 34 CV
Desl. Volumétrico: 5.301 cm³
Torque de Partida: 40,0 Kgf.m
Vel. Máxima: 1.500 RPM
Consumo de Ar: 28 m³/min*

PARA TODOS MODELOS:

- . Pressão de Admissão: 7 - 9 Bar*
- . Comando Local como Padrão (Retorno ao Neutro)*
- . Comando Remoto como Opcional (Botoeira Pendente)*
- . Interface de Saída (Luva estriada ou eixo estriado)*
- . Pintura padrão*
- . Dispositivo de freio automático como opcional*



CARRETÉIS DE CABOS E UMBILICAIS PROJETADOS PARA BOBINAMENTO DE CABOS PDG, CABOS ELETRO-MECÂNICOS, MANGUEIRAS E OUTROS CABOS ESPECIAIS. ACIONADOS POR MOTOR HIDRÁULICO, ELÉTRICO OU PNEUMÁTICO

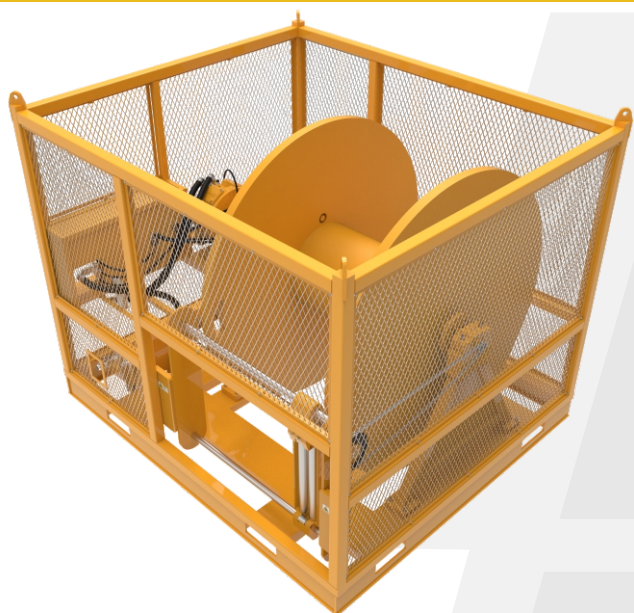

Carretéis para Umbilicais e Mangueiras

Projetos customizados de Carretéis para Umbilicais e Mangueiras, acionados por Motores Pneumáticos, Hidráulicos ou Elétricos. Configurados com Skid de Transporte, Guia-Cabo, Comandos Local ou Remoto



Carretéis para Cabos de Aço

Carretéis projetados para uso com Cabos de Aço, acionados por Motores Pneumáticos, Hidráulicos ou Elétricos. Configurados com Skid de Transporte, Guia-cabo, Comandos Local ou Remoto, Sistema para Troca de Tambores (Bobinas)



UNIDADES DE ALIMENTAÇÃO HIDRÁULICAS (HPU)

PULLTECH[®]

UNIDADES DE ALIMENTAÇÃO HIDRÁULICAS (HPUs), PROJETADAS PARA USO EM CIRCUITOS HIDRÁULICOS, ALIMENTANDO HIDRAULICAMENTE EQUIPAMENTOS COM ACIONAMENTO HIDRÁULICO E PODEM SER ACIONADAS POR MOTORES ELÉTRICOS, PNEUMÁTICOS OU DIESEL



HPU Integrada

Projetos customizados para circuitos hidráulicos e circuitos de água pressurizada

Fornecidos com ou sem skid certificado DNV e componentes EX



HPU Diesel

Projetos customizados para circuitos abertos, fechados, potência constante e load sensing



HPU Elétrica Padrão

Com potências de 5 CV a 250 CV
(* Projetos especiais também disponíveis)

Fornecidas com trocadores de calor e painéis de comando local
Disponíveis em circuitos aberto, fechado, potência constante e load sensing

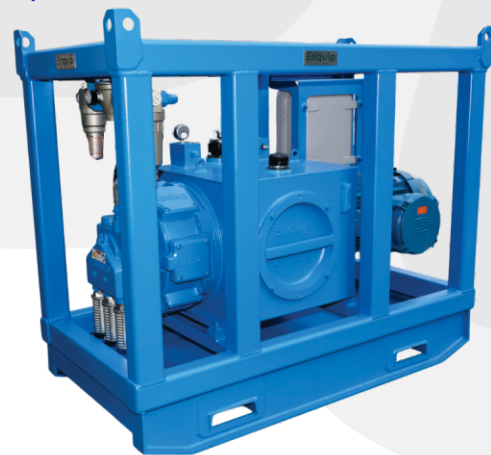

HPU Pneumática

Projeto customizado para circuitos abertos, fechados, potência constante e sensor de carga
Acionadas por motores pneumáticos de pistões radiais



GUINCHOS PROJETADOS PARA APLICAÇÃO EM EMBARCAÇÕES E PORTOS, COM MÚLTIPLOS TAMBORES E COM INSTALAÇÃO DE COROA BARBOTIN PARA OPERAÇÕES DE ANCORAGEM.



GHN

Guinchos com capacidade de tração de 3.000 a 100.000 (Kg.F), com capacidade de carga para cabos de aço de 11,0 a 100,0 (mm).

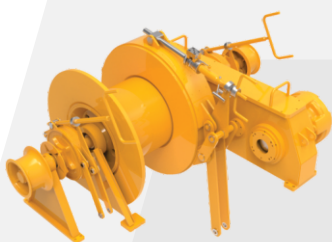

GMHN

Molinete com capacidade de tração de 5.000 a 60.000 (Kg.F), com capacidade de carga para cabos de aço de 16,0 a 127,0 (mm), para o diâmetro da amarra/molinete.



GMHN

Guinchos com capacidade de tração de 3.000 a 100.000 (Kg.F), com capacidade de carga para cabos de aço de 11,0 a 100,0 (mm), para o diâmetro do cabo/guincho.

Guincho molinete hidráulico naval composto por tambor com opções de arranjo simples ou duplo, integrado ou não por tambor de armazenamento. Tambor com freio de cinta de aplicação manual ou automático. Transmissão de torque para o tambor através de engate/desengate manual, engate/desengate hidráulico ou por aplicação de embreagem de expansão. Saia ateral simples ou dupla. Coroa de barbotin para amarras com configuração simples ou dupla, com transmissão de torque através de engate/desengate manual ou com engate/desengate hidráulico. Configurado com comandos locais ou remotos e motores de dupla velocidade (baixo alcance/alto alcance). A Pulltech desenvolve modelos específicos de acordo com a necessidade do cliente.



UM GUINCHO PULL-IN É UM EQUIPAMENTO DE MOVIMENTAÇÃO DE CARGA PROJETADO ESPECIFICAMENTE PARA OPERAÇÕES DE CONEXÃO E INSTALAÇÃO, SENDO AMPLAMENTE UTILIZADO NA INDÚSTRIA OFFSHORE. DIFERENTE DE UM GUINCHO DE CARGA COMUM, QUE APENAS LEVANTA OU ARRASTA OBJETOS, A FUNÇÃO PRINCIPAL DO PULL-IN É PUXAR LINHAS DE TRANSFERÊNCIA PARA DENTRO DE UMA ESTRUTURA.



Guinchos especiais desenvolvidos para puxamento de dutos flexíveis em plataformas de petróleo. Comumente, são denominados guinchos de "Pull-in" devido ao nome dado à operação. Faixa de tração de 5.000 a 800.000 kgf. Disponíveis em duas versões: guinchos de Pull-in rotativos ou guinchos de Pull-in lineares, ou tensionadores lineares. Quando utilizados guinchos de Pull-in lineares, guinchos rotativos armazenadores de cabo são fornecidos em conjunto com a solução.

São projetados de acordo com as necessidades do cliente e possuem diversos opcionais de comando, cabine do operador, guia-cabo, ranhura do tambor e leitura e controle de tensão. Entre os equipamentos adjacentes, destacam-se as polias direcionais e unidades hidráulicas de alimentação configuradas com duplo conjunto moto-bomba. Modelos disponíveis com certificações emitidas por sociedades classificadoras internacionais.



GUINDASTES TELESCÓPICOS DESENVOLVIDOS PARA APLICAÇÕES EM EMBARCAÇÕES PARA MOVIMENTAÇÃO EM CONVÉS E EM OPERAÇÕES DE PROVISIONAMENTO. EQUIPAMENTOS CONFIGURADOS COM GUINCHOS E REDUTORES DE GIRO PULLTECH DE ALTO DESEMPENHO E DURABILIDADE. DIVERSOS OPCIONAIS DISPONÍVEIS. A PULLTECH DESENVOLVE MODELOS ESPECÍFICOS DE ACORDO COM A NECESSIDADE DO CLIENTE.

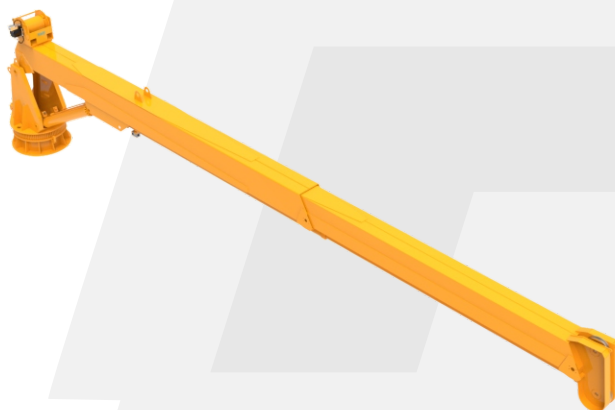

EP 50xx

Capacidade nominal: 2.350

KGF @ 16m

Diâmetro de Cabo: 16 mm

Os guindastes hidráulicos telescópicos e telescópicos retráteis Pulltech são desenvolvidos para atender a diferentes aplicações industriais, navais e offshore, podendo ser fornecidos com diversos acessórios e configurações especiais conforme os requisitos de cada projeto. Entre as opções disponíveis, destacam-se limitador de giro, comando local ou remoto, cabine de comando e unidade hidráulica de alimentação integrada ao guindaste. Quando aplicável, os equipamentos também podem ser fornecidos com certificação de projeto e produção junto a sociedades classificadoras internacionais, classificação API e configuração para operação em áreas com atmosfera explosiva.



GUINDASTES TELESCÓPICOS RETRÁTEIS, CONFIGURADOS COM LANÇAS TELESCÓPICAS, ACIONADAS POR CILINDROS HIDRÁULICOS, E ARRANJO RETRÁTIL. PROJETADO PARA APLICAÇÕES NAVAIS OU OPERAÇÕES GERAIS DE PROVISÃO, SÃO DESTACADOS PELA FÁCIL OPERAÇÃO EM ESPAÇOS CONFINADOS.



EP 40xx

Capacidade de momento (*): 40.000 KgF.M
Comprimento Máximo Horizontal: 18 metros



EP 9xx

Capacidade de momento (*): 9.000 KgF.M
Comprimento Máximo Horizontal: 10 metros



EP 50xx

Capacidade de momento (*): 50.000 KgF.M
Comprimento Máximo Horizontal: 16 metros



EP 3xx

Capacidade de momento (*): 3.000 KgF.M
Comprimento Máximo Horizontal: 23 metros



EP 18xx

Capacidade de momento (*): 18.000 KgF.M
Comprimento Máximo Horizontal: 13 metros

(*): Até o raio de giro do guindaste.

Os guindastes hidráulicos telescópicos e telescópicos retráteis Pulltech são desenvolvidos para atender a diferentes aplicações industriais, navais e offshore, podendo ser fornecidos com diversos acessórios e configurações especiais conforme os requisitos de cada projeto. Entre as opções disponíveis, destacam-se limitador de giro, comando local ou remoto, cabine de comando e unidade hidráulica de alimentação integrada ao guindaste. Quando aplicável, os equipamentos também podem ser fornecidos com certificação de projeto e produção junto a sociedades classificadoras internacionais, classificação API e configuração para operação em áreas com atmosfera explosiva.



KIT PROJETADO PARA INSTALAÇÃO EM BATE-ESTACAS. KIT CONSTITUÍDO POR GUINCHO HIDRÁULICO PARA LEVANTAMENTO DE ESTACAS E GUINCHO HIDRÁULICO PARA LEVANTAMENTO DA SAFRA, OU MARTELO, SENDO ESTE ÚLTIMO CONFIGURADO COM DISPOSITIVO DE QUEDA-LIVRE POR EMBREAGEM DE EXPANSÃO. KITS COM OUTRAS CAPACIDADES DISPONÍVEIS SOB CONSULTA.

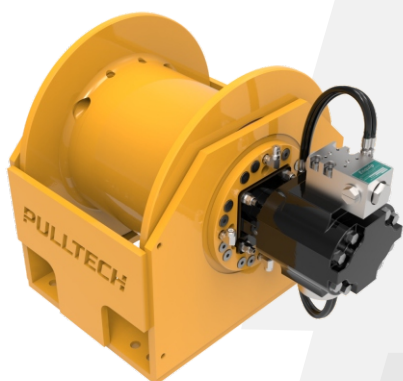

GHL20200-Y96/EN19

Tração Nominal: 20.000 KGF

Faixa de Tração: 16.600-20.600 KGF

Velocidade de Linha: 7,7-9,5 m/min

Diâmetros de Cabos Suportados: 16-22 mm

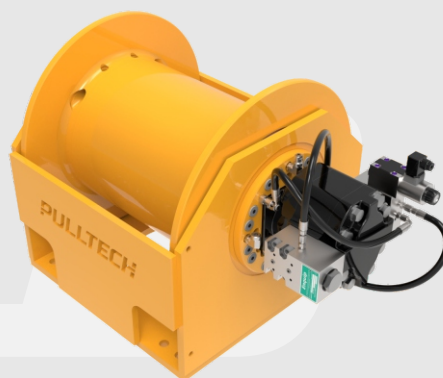

GHL20200-E76/EN15-QL

Tração Nominal: 10.800 KGF

Faixa de Tração: 8.300-10.800 KGF

Velocidade de Linha: 24,1-31,6 m/min

Diâmetros de Cabos Suportados: 16-22 mm



MOLINETES ELÉTRICOS NAVAIS

PULLTECH®

MOLINETES ELÉTRICOS DESENVOLVIDOS PARA APLICAÇÕES NAVAIS DE ANCORAGEM. DOTADOS DE REDUTORES PLANETÁRIOS DE ALTO DESEMPENHO E DURABILIDADE, MOTORES ELÉTRICOS COM MOTOFREIO, FREIO DE CINTA MANUAL OU AUTOMÁTICO E COROA DE BARBOTIN PARA UMA VASTA FAIXA DE AMARRAS. DISPONÍVEIS DIVERSOS OPCIONAIS COMO LEITURA DE TENSÃO NA AMARRA E MORDENTES TIPO FACA OU "ROLLER".



MEN12

Diâmetro da Amarra: 24 mm

Faixa de Tração*: 5.000 - 25.000 KgF



MEN16

Diâmetro da Amarra: 32 mm

Faixa de Tração*: 5.000 - 25.000 KgF



MEN17

Diâmetro da Amarra: 34 mm

Faixa de Tração*: 5.000 - 25.000 KgF



MEN19

Diâmetro da Amarra: 38 mm

Faixa de Tração*: 5.000 - 25.000 KgF



MEN21

Diâmetro da Amarra: 42 mm

Faixa de Tração*: 5.000 - 25.000 KgF

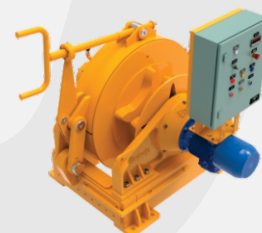

MEN22

Diâmetro da Amarra: 44 mm

Faixa de Tração*: 5.000 - 25.000 KgF

Molinetes navais são equipamentos destinados à operação com amarras em sistemas de ancoragem e fundeio, desenvolvidos para oferecer alto rendimento mecânico, robustez construtiva e elevada durabilidade operacional.

A Pulltech fornece molinetes com acionamento elétrico ou hidráulico, conforme os requisitos de aplicação, instalação e operação. Os equipamentos são compostos por coroa de barbotin para acionamento das amarras, em configuração simples ou dupla, podendo contar com transmissão de torque por engate/desengate manual ou por sistema assistido, sendo elétrico nos molinetes com acionamento elétrico e hidráulico nos molinetes com acionamento hidráulico. A coroa de barbotin pode ser fornecida com freio de cinta de aplicação manual ou automática.

Os molinetes também podem ser configurados com saia lateral simples ou dupla, além de comandos locais ou remotos, de acordo com as necessidades do projeto. A Pulltech desenvolve modelos específicos conforme os requisitos técnicos e operacionais de cada cliente.

*Capacidade de tração variável de acordo com a potência elétrica e a redução total do equipamento. Para maiores informações, entre em contato com o Departamento de Vendas.



MOLINETES HIDRÁULICOS DESENVOLVIDOS PARA APLICAÇÕES NAVAIS DE ANCORAGEM. DOTADOS DE REDUTORES PLANETÁRIOS DE ALTO DESEMPENHO E DURABILIDADE, MOTORES HIDRÁULICOS, FREIO DE CINTA MANUAL OU AUTOMÁTICO E COROA DE BARBOTIN PARA UMA VASTA FAIXA DE AMARRAS. DISPONÍVEIS DIVERSOS OPCIONAIS COMO LEITURA DE TENSÃO NA AMARRA E MORDENTES TIPO FACA OU "ROLLER".

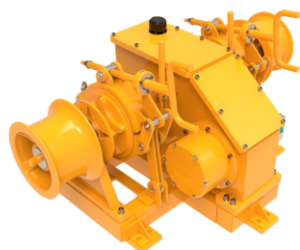

MHN8

Diâmetro da Amarra: 16 mm

Faixa de Tração*: 1.000 -
20.000 KgF

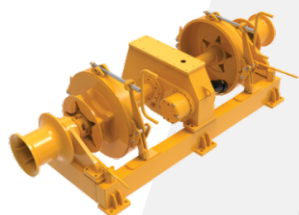

MHN18

Diâmetro da Amarra: 36 mm

Faixa de Tração*: 1.000 -
20.000 KgF



MHN19

Diâmetro da Amarra: 38 mm

Faixa de Tração*: 1.000 -
20.000 KgF



MHN24

Diâmetro da Amarra: 48 mm

Faixa de Tração*: 1.000 -
20.000 KgF

Molinetes navais são equipamentos destinados à operação com amarras em sistemas de ancoragem e fundeio, desenvolvidos para oferecer alto rendimento mecânico, robustez construtiva e elevada durabilidade operacional.

A Pulltech fornece molinetes com acionamento elétrico ou hidráulico, conforme os requisitos de aplicação, instalação e operação. Os equipamentos são compostos por coroa de barbotin para acionamento das amarras, em configuração simples ou dupla, podendo contar com transmissão de torque por engate/desengate manual ou por sistema assistido, sendo elétrico nos molinetes com acionamento elétrico e hidráulico nos molinetes com acionamento hidráulico. A coroa de barbotin pode ser fornecida com freio de cinta de aplicação manual ou automática.

Os molinetes também podem ser configurados com saia lateral simples ou dupla, além de comandos locais ou remotos, de acordo com as necessidades do projeto. A Pulltech desenvolve modelos específicos conforme os requisitos técnicos e operacionais de cada cliente.

*Capacidade de tração variável de acordo com a potência elétrica e a redução total do equipamento. Para maiores informações, entre em contato com o Departamento de Vendas.



MOTORREDUTORES PLANETÁRIOS HIDRÁULICOS REPRESENTAM UMA SOLUÇÃO EFICIENTE PARA TRANSMISSÃO DE POTÊNCIA EM ESPAÇOS REDUZIDOS. CARACTERIZADOS PELA ALTA EFICIÊNCIA MECÂNICA, OTIMIZAM A TRANSMISSÃO DE TORQUE E GARANTEM UM ARRANJO ALTAMENTE COMPACTO NA APLICAÇÃO. A DISTRIBUIÇÃO DE CARGA ENTRE MÚLTIPLAS ENGENAGENS PROPORCIONA ELEVADA DENSIDADE DE TORQUE, MOVIMENTOS PRECISOS E ALTA RESISTÊNCIA A CHOQUES MECÂNICOS.

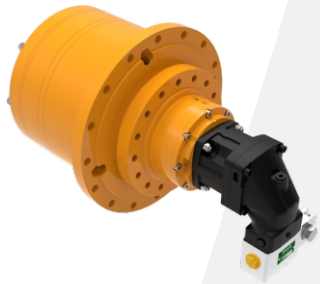

MHRP4000

Torque de Saída: 2.716 KGF.M

Rotação de Saída: 4,9 RPM



MHRP6000

Torque de Saída: 2.161 KGF.M

Rotação de Saída: 6,1 RPM

Motorredutores hidráulicos configurados com opções de saída por eixo (Pinhão ou chaveta) ou por anelar (Roda). Redutores dotados de engrenagens em aço ligado, tratadas termicamente, conferindo ao equipamento um alto rendimento mecânico e maior vida útil.

ACESSÓRIOS:

- . Equipamentos com opções de acionamento por motores hidráulicos ou com opção de fornecimento sem o motor;
- . Freio Automático;
- . Desengate.



OS MOTORREDUTORES PNEUMÁTICOS REPRESENTAM A SOLUÇÃO MAIS EFICIENTE PARA TRANSMISSÃO DE POTÊNCIA EM ESPAÇOS REDUZIDOS. DEVIDO À DISTRIBUIÇÃO DE CARGA ENTRE MÚLTIPLAS ENGRENAGENS, OFERECEM UMA DENSIDADE DE TORQUE SUPERIOR AOS MODELOS CONVENCIONAIS, GARANTINDO MOVIMENTOS PRECISOS E ALTA RESISTÊNCIA A CHOQUES MECÂNICOS.

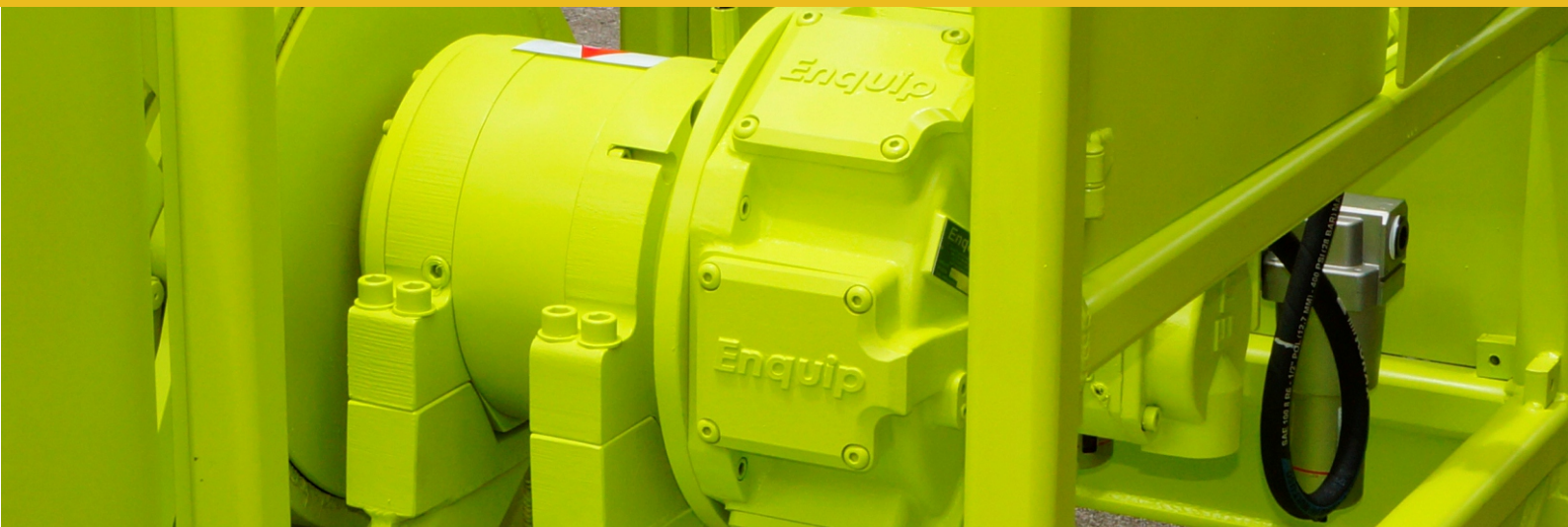

MPRP4000

Torque de Saída: 1.197 KGF.M

Rotação de Saída: 8,9 RPM

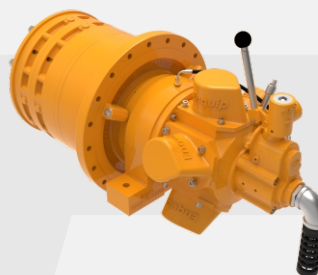

MPRP6000

Torque de Saída: 10.267 KGF.M

Rotação de Saída: 9,4 RPM

ACESSÓRIOS:

- . Equipamentos com opções de acionamento por motores hidráulicos ou com opção de fornecimento sem o motor;
- . Freio Automático;
- . Desengate.

Motorredutores Pneumáticos configurados com opções de saída por eixo (Pinhão ou chaveta) ou por anelar (Roda). Redutores dotados de engrenagens em aço ligado, tratadas termicamente, conferindo ao equipamento um alto rendimento mecânico e maior vida útil.



CABRESTANTES ELÉTRICOS PARA USO EM OPERAÇÕES NAVAIS. POSSUEM REDUTORES PLANETÁRIOS, DE ALTO DESEMPENHO E DURABILIDADE, COM SAÍDA PARA ACIONAMENTO DA SAIA, QUE POR SUA VEZ É UTILIZADA PARA ENROLAR O CABO DURANTE A ATRACAÇÃO DE EMBARCAÇÕES OU EM OPERAÇÕES DE TRACIONAMENTO DE CARGAS EM GERAL. EQUIPAMENTO CONFIGURADO COM ROLAMENTOS CÔNICOS DE ALTO DESEMPENHO. OS CABRESTANTES OPERAM FIXOS EM UMA BASE NO SENTIDO HORIZONTAL OU VERTICAL.



CE 2000

Capacidade Nominal:

6.000 KGF

Diâmetros de Cabos: 16-64
mm



CE 3000

Capacidade Nominal:

10.000 KGF

Diâmetros de Cabos: 25,4-
50,8 mm

PARA TODOS OS MODELOS:

- . Saia;
- . Redução Planetária;
- . Potência do Motor;
- . Número de Polos do Motor;
- . Tensão de Alimentação do Motor;
- . Grau de Proteção do Motor.

ACESSÓRIOS:

- . Comando Local por Partida Direta;
- . Comando Local por Partida Estrela / Triângulo;
- . Comando Local por Soft-Start;
- . Comando Local com Inversor de Frequência;
- . Resistência de aquecimento;
- . Comando Remoto por Botoeira Pendente;
- . Comando Remoto por Estação de Comando;
- . Comando Remoto por Estação de Comando;
- . Proteção Para Área Classificada;
- . Freio.



CABRESTANTES HIDRÁULICOS PARA USO EM OPERAÇÕES NAVAIS. POSSUEM REDUTORES PLANETÁRIOS, DE ALTO DESEMPENHO E DURABILIDADE, COM SAÍDA PARA ACIONAMENTO DA SAIA, QUE POR SUA VEZ É UTILIZADA PARA ENROLAR O CABO DURANTE A ATRACAÇÃO DE EMBARCAÇÕES OU EM OPERAÇÕES DE TRACIONAMENTO DE CARGAS EM GERAL. EQUIPAMENTO CONFIGURADO COM ROLAMENTOS CÔNICOS DE ALTO DESEMPENHO. OS CABRESTANTES OPERAM FIXOS EM UMA BASE NO SENTIDO HORIZONTAL OU VERTICAL.



CH 250

Capacidade Nominal: 2.000 KGF
Diâmetros de Cabos: até 22,2 mm



CH 2000

Capacidade Nominal: 6.000 KGF
Diâmetros de Cabos: 16-64 mm



CH 3000

Capacidade Nominal: 10.000 KGF
Diâmetros de Cabos: 25,4-50,8 mm

PARA TODOS OS MODELOS:

- . Saia;
- . Redução Planetária;
- . Motor Hidráulico.

ACESSÓRIOS:

- . Comando Local Sem Segmento de Pressão;
- . Comando Local Com Segmento de Pressão;
- . Freio.



EQUIPAMENTOS PROJETADOS PARA DIRECIONAR CABOS OU AMARRAS. DISPONÍVEIS EM CONFIGURAÇÕES ROTATIVAS, OU "SWIVEL", E FIXAS. TAMBÉM DISPONÍVEIS MODELOS ESPECIAIS PARA OPERAÇÕES SUBMERSAS. OS MODELOS PROJETADOS PARA OPERAÇÃO COM AMARRAS PODEM SER EQUIPADOS COM MORDENTES AUTOMÁTICOS INSTRUMENTADOS PARA LEITURA DA CARGA.



ROTATIVO

Capacidade Estrutural:
50.000-300.000 KGF
Diâmetro de Cabos
Suportados: 16-77 mm
Diâmetro de Amarras
Suportados: 20,5-44,0 mm



FIXO

Capacidade Estrutural:
50.000-300.000 KGF
Diâmetro de Cabos
Suportados: 16-77 mm
Diâmetro de Amarras
Suportados: 20,5-44,0 mm

PARA TODOS OS MODELOS:

Rotativo e Fixo:

- . Tipo de Polia;
- . Opção de Polia;
- . Modelo de Cabo ou Modelo de Amarra;
- . Razão Polia/Cabo.

ACESSÓRIOS:

Rotativo e Fixo:

- . Aplicação Submersa.



EQUIPAMENTOS ROBUSTOS PARA OTIMIZAÇÃO DE FORÇA E DESVIO DE CARGA EM SISTEMAS DE ELEVAÇÃO. ENQUANTO OS MOITÕES UTILIZAM MÚLTIPLAS ROLDANAS PARA REDUZIR O ESFORÇO FÍSICO NO IÇAMENTO, AS PATESCAS OFERECEM AGILIDADE COM SUA LATERAL MÓVEL PARA MUDAR O ÂNGULO DE TRAÇÃO SEM DESMONTAR O CABO. SÃO FERRAMENTAS ESSENCIAIS QUE GARANTEM SEGURANÇA E VERSATILIDADE EM MANOBRAS NA VAIS E INDUSTRIAIS COMPLEXAS.



MOITÕES

Capacidade Estrutural:

15.000-100.000 KGF

Diâmetro de Cabos

Suportados: 3,2-52 mm

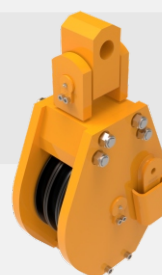

PATESCAS

Capacidade Estrutural:

15.000-100.000 KGF

Diâmetro de Cabos

Suportados: 3,2-52 mm

ACESSÓRIOS:

Moitões:

. Cunha de Fixação.

Patescas:

. Dispositivo de Medição de Tensão no Cabo;

. Dispositivo de Medição de Tensão, Velocidade e Quantidade de Cabo;

. Cunha de Fixação.

PARA TODOS OS MODELOS:

MOITÕES E PATESCAS:

. Podem ter de 1 a 3 Polias.



DISPOSITIVOS DE MEDIÇÃO

PULLTECH®

DISPOSITIVOS DE MEDIÇÃO DE FORÇA, UTILIZANDO SENSORES HIDROSTÁTICOS DE DIVERSAS CAPACIDADES. EQUIPAMENTOS DESENVOLVIDOS PARA MEDIÇÃO DE FORÇA EM CABOS DE AÇO, EM AMARRAS E PARA INDICAÇÃO DE FORÇA EM CHAVES DE TORQUE FLUTUANTE. UTILIZAÇÃO EM GUINCHOS, GUINDASTES, MOLINETES NAVAIS, CHAVES DE TORQUE FLUTUANTE, E DEMAIS APLICAÇÕES QUE REQUEREM MEDIÇÃO DIRETA DA TENSÃO.

*PROJETOS ESPECIAIS SOB CONSULTA.



DMTC Novo

Aplicação: Cabo

Capacidade: 15.000 - 200.000 KG



IHF

Aplicação: Chave Flutuante

Capacidade: 3.000 - 12.000 KG

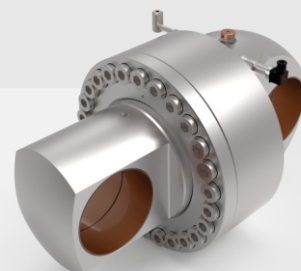

SH

Aplicação: Sensor Hidrostático

Capacidade: 15.000 - 100.00 KG



AS TALHAS PNEUMÁTICAS SÃO SOLUÇÕES DE ALTO DESEMPENHO PARA ELEVAÇÃO DE CARGA EM AMBIENTES INDUSTRIAIS E NAVAIS CRÍTICOS. MOVIDAS A AR COMPRIMIDO, ELAS OFERECEM OPERAÇÃO CONTÍNUA E SEGURA, SENDO IDEAIS PARA ÁREAS COM RISCO DE EXPLOÇÃO OU ONDE O USO DE ELETRICIDADE É INVIÁVEL, GARANTINDO DURABILIDADE MÁXIMA SOB USO SEVERO.

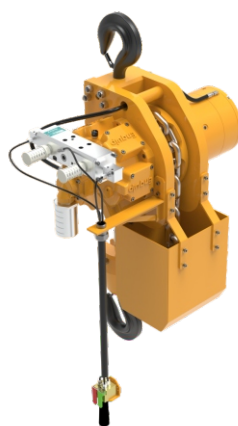

MPT127C3

*Íçamento em Regime: 3.000 KgF
Torque em Regime: 4,7 KgF.M
Velocidade em Regime: 4,1 m/min
Curso Corrente: 5 m*

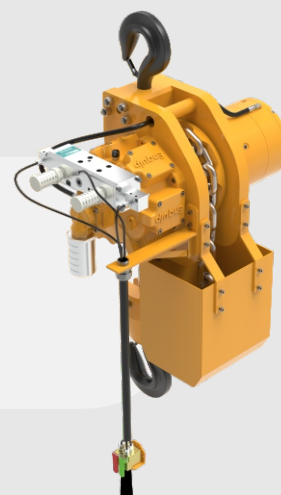

MPT165C10

*Íçamento em Regime: 12.000KgF
Torque em Regime: 19,8 KgF.M
Velocidade em Regime: 4,1 m/min
Curso Corrente: 25 m*



GUINCHOS HIDRÁULICOS NAVAIS PROJETADOS PARA OPERAÇÃO EM REBOCADORES, PSV's E AHTS's, DISPONÍVEIS COM ACIONAMENTO HIDRÁULICO DE ALTO DESEMPENHO E OPCIONAIS COMO GUIA-CABO MOTORIZADO, FREIO ESTACIONÁRIO DE CINTA, ENGATE/DESENGATE DO TAMBOR, CÉLULA DE CARGA PARA LEITURA DE TENSÃO NO CABO, SAIA LATERAL E COROA DE BARBOTIN.

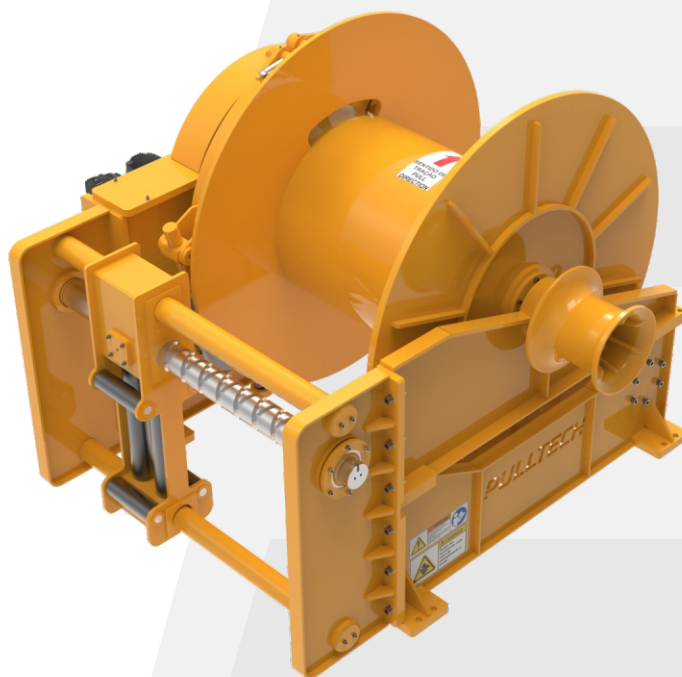

GHN30

Capacidade de Tração: De 15 a 100 Toneladas

Operação com Cabos de Aço ou Cabos Simétricos (HMPE)

ACESSÓRIOS:

- . Guia-Cabo Motorizado;
- . Freio de Cinta;
- . Saia Lateral;
- . Coroa de Barbotin;
- . Célula de Carga.





A PULLTECH desenvolve e fabrica projetos especiais customizados para determinadas aplicações e em acordo com as necessidades do cliente. Oferecemos guinchos e sistemas correlatos customizados, certificados por sociedades classificadoras internacionais. Oferecemos guinchos especiais para operações de riser pull-in, sistemas de amarração em plataformas flutuantes (fairleads e tensionadores), cavaletes ou bases motorizadas especiais para acionamento de bobinas de cabos de aço ou sintéticos, guinchos com duplo tambor, especiais, para aplicações em mineração ou Siderúrgicas, pórticos especiais tipo A-Frame para aplicação naval ou offshore, guindastes hidráulicos especiais, unidades hidráulicas de alimentação especiais, e sistemas compostos por vários equipamentos para atendimento de uma determinada aplicação. Para maiores informações acerca de projetos especiais ou caso tenha interesse em nosso histórico de fornecimento, por favor, entre em contato conosco. Teremos prazer em conversar com você e apresentar nosso potencial técnico.



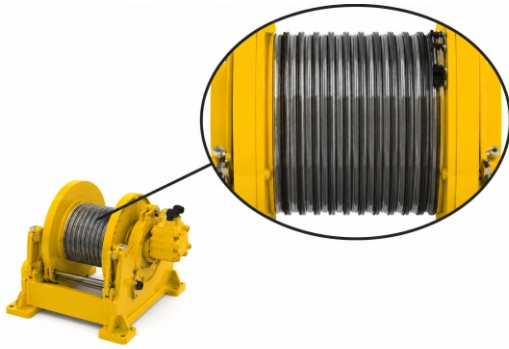

TAMBOR COM RANHURA HELICOIDAL

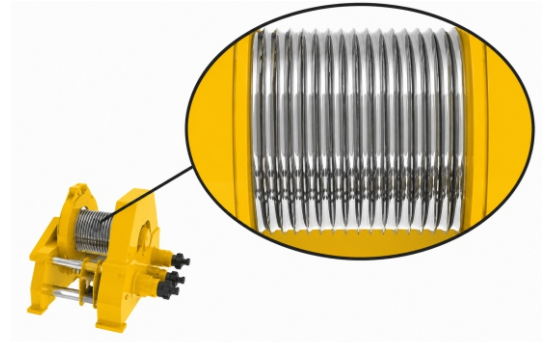

TAMBOR COM RANHURA TIPO "LEBUS"

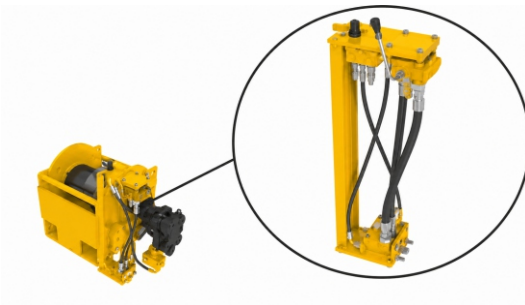

COMANDO LOCAL

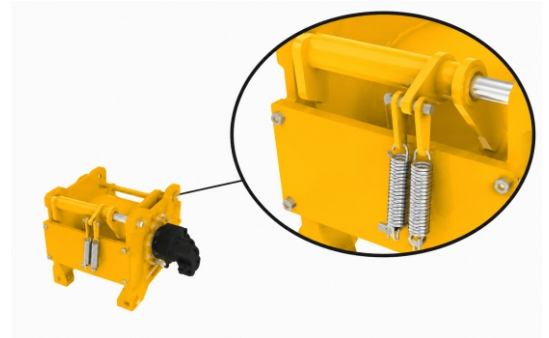

TRAVA DE FIM DE CURSO

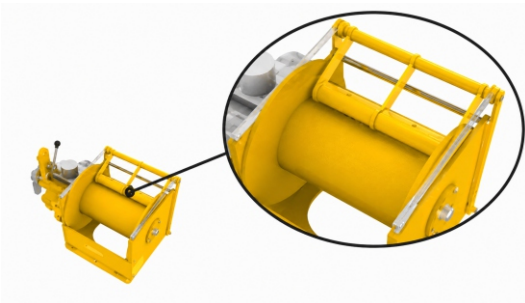

PRENSA CABO

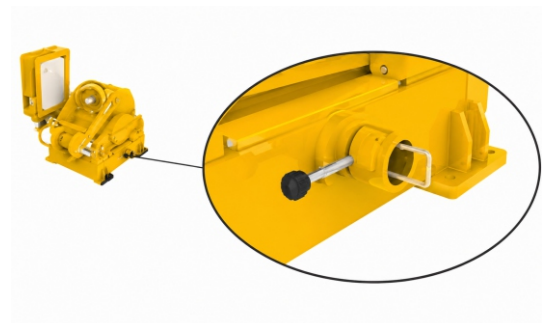

TRAVA MANUAL



**COMANDO REMOTO POR
RADIO-FREQUENCIA**



**COMANDO REMOTO POR
BOTOEIRA PENDENTE**

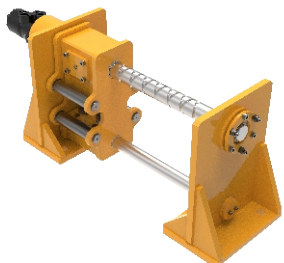
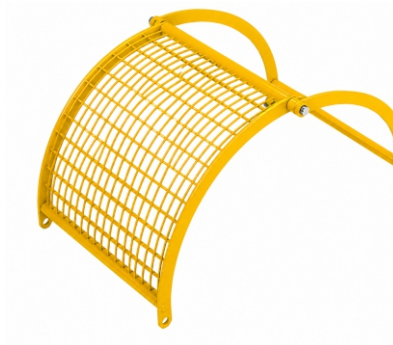

**GUIA-CABO****GRADE DE PROTEÇÃO****FREIO DE CINTA MANUAL****FREIO DE CINTA HIDRÁULICO**

A Pulltech possui diversos opcionais que podem ser utilizados em todos os seus equipamentos, adequando-se aos requisitos de operação.





ASSISTÊNCIA TÉCNICA

A Pulltech oferece suporte integral a todos os seus equipamentos. A Pulltech dispõe de uma equipe qualificada de suporte técnico, composta por engenheiros e técnicos, que estão à disposição para solucionar dúvidas e problemas em campo.

Além disso, a Pulltech oferece treinamentos no local da aplicação, objetivando desenvolver capacidade operacional dos usuários, disponibilizando material didático específico para cada equipamento. O serviço de treinamento pode ser realizado em conjunto com o start-up do Equipamento.

A Pulltech também oferece serviços de conversão de todos os seus produtos, projetando adequações aos equipamentos já existentes, ou retrofits.



COMO ADQUIRIR PRODUTOS PULLTECH

Para receber um orçamento e conversar sobre suas necessidades operacionais, entre em contato com nossa equipe de Vendas, através dos contatos abaixo. Teremos prazer em atender da melhor forma possível.

Para mais informações, acesse:

www.pulltech-eng.com

Ou escaneie o QR Code, ao lado:



TELEFONE/PHONE

+55 22 2522-0155

CELULAR/MOBILE

+55 22 98812-4850

E-MAIL

comercial@pulltech-eng.com

As informações contidas neste catálogo são de propriedade da Pulltech Ltda. e não poderão ser copiadas, ou transmitidas a um terceiro, ou utilizadas para qualquer outro fim que não aquele para o qual é fornecido sem o expresso consentimento por escrito da Pulltech Ltda.

As informações técnicas e figuras ilustrativas são meramente representativas e não devem ser tomadas como modelos finais. Para obter dados aprovados, favor contatar o Departamento de Vendas da Pulltech.



PULLTECH[®]

INDÚSTRIA E ENGENHARIA DE EQUIPAMENTOS
HIDRÁULICOS E MECÂNICOS LTDA.



Rua João Pinto de Faria, S/N, Loteamento São João
Nova Friburgo / RJ - Brasil
CEP 28605-260



Telefone: (22) 2522-0155



Celular: (22) 98812-4850



<https://pulltech-eng.com>